

LÕIGE 19 - 19

Alajaama tee

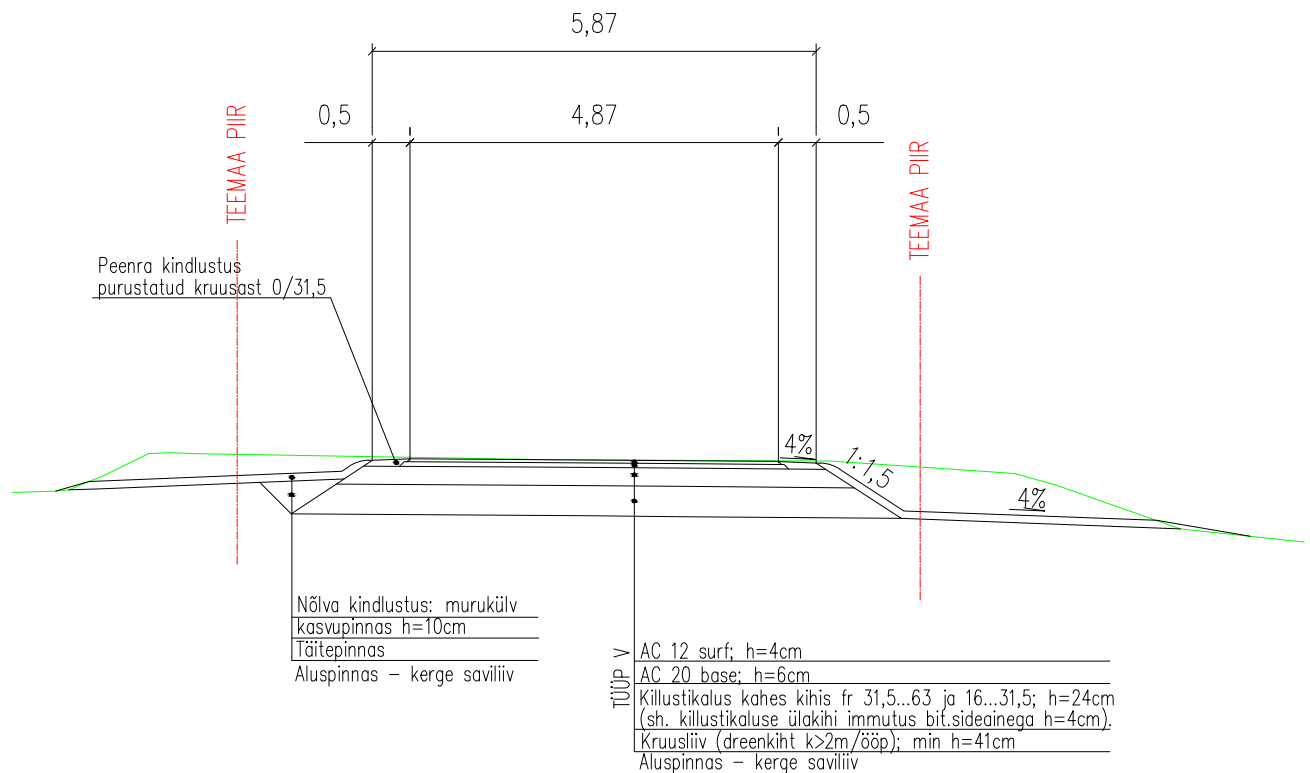

| Nr. | Muudatus | Muutja | Kuupäev |
|-----|----------|--------|---------|
| | | | |



+372 6260000
eareng@eareng.ee

Aktsiaselts EA RENG
Mustamäe tee 46
10621 Tallinn
Reg. kood 10226774



21.11.14.1077-2-EP-TL4-m03-ristiprofilid.dwg

| | | |
|----------------------------------|---|-----------------------|
| Vanemkonsultant: JAAN KAARNAVÄLI | Objekt E 265 Tallinna ringtee Kanama-Keila (km 30,7 - 37,8) teelõigu rekonstrueerimise eelprojekti koostamine Harku vald, Saue vald, Harju maakond | Kuupäev 09.06.2014 |
| Insener: ALEKSEI SOLOVJOV | Joonis LÕIGE 19-19 Alajaama tee | Mõõt 1:100 |
| Projekti juht: TOOMAS NAELAPÄÄ | Projekt 1077 | Lehti kokku 1 |
| Osakonna juhataja: TAAVI SADAM | Stadium Eelprojekt | Leht 1 |
| | | Dokument TL4-219 |
| | | Vers. a |